



## MiG-25 Foxbat

Die MiG-25 „Foxbat“ war die Reaktion der UdSSR auf die neuesten Flugzeugentwicklungen der USA, die extrem hoch und schnell flogen. Der Regierungsauftrag vom Februar 1961 sah die Entwicklung einer Jagdflugzeug- und einer Aufklärungsversion vor. Der Aufklärerprototyp Ye-155 R flog am 6. März 1964 und der Jagdflugzeugprototyp Ye-155 P am 9. September 1964 zum ersten Mal. Die ersten MiG-25 P verließen das Werk in Gorkii im Jahre 1969, am 28. April 1970 wurde die Erprobung abgeschlossen und die MiG-25 P zur Serienproduktion freigegeben. Die offizielle Indienststellung bei den sowjetischen Luftverteidigungskräften erfolgte am 13. April 1972. Schnell machten die amerikanischen Spionageflugzeuge einen Bogen und diejenigen Bereiche, die von der MiG-25 P abgedeckt wurden. Die Bewaffnung bestand aus je zwei Luft-Luft-Raketen des Typs R-40 R mit aktiv-Radar und R-40 T mit einem Infrarot-Suchkopf (NATO: AA-6 „Acrid“). Neben der eigenen Kurssetzung konnte mit Hilfe von Bodenstationen die MiG-25 P auf taktisch kürzesten Weg an ihr Ziel dirigiert oder gelenkt werden. Um den Temperaturen bei hohen Geschwindigkeiten zu widerstehen, ging man bei der MiG-25 andere Wege, als bei der amerikanischen SR-71. Die MiG-25 besteht zu 80 % aus Stahl, 11 % Aluminium, 8 % Titanlegierungen und 1 % sonstigen Materialien. Die Konstruktion war äußerst robust, widerstandsfähig und zuverlässig. Ständig wurden Verbesserungen in die Serienproduktion und bei Wartung der Frontflugzeuge eingebracht. Nachfolgerversionen waren die MiG-25 PD mit verbessertem „Safir-25“-Radar, wahlweiser Mitführung von Kurzstrecken-Luft-Luft-Raketen vom Typ R-60 M (NATO: AA-8 „Aphid“) und eines Reichweitentanks unter dem Rumpf. Am 6. September 1976 rückte die MiG-25 ins Blickfeld der Weltöffentlichkeit, als Leutnant Viktor Belenkow anlässlich einer Tiefflugübung mit seiner MiG-25 P nach Japan flog. Nach gründlicher Untersuchung wurde die Maschine zerlegt an die Sowjetunion zurückgegeben. Nach dieser Entdeckung wurde schließlich auch grünes Licht für den Export der MiG-25 als entfeinerte MiG-25 PD nach Algerien, Irak, Libyen und Syrien gegeben. Die Produktion der MiG-25 Jägerversion lief 1983 mit der Umstellung auf die MiG-31 aus. Aber noch heute ist die MiG-25 im Besitz einiger Weltrekorde:

Absolute Höhe, erzielt am 31. 8. 1977 mit 37.650 m, schnellste Steigleistung auf 30.000 m, erzielt am 17. Mai 1975 in nur 3 min, 10 sek., absoluter Höhenrekord mit 2.000 kg Nutzlast, erzielt am 25. Juli 1973 mit 35.230 m und Geschwindigkeitsrekord über einen 100 km-Kurs ohne Nutzlast, erzielt am 8. April 1973 mit 2.605,1 km/h. Zusammen mit den Aufklärungsvarianten wurden ca. 1.190 Maschinen gebaut.

## MiG-25 Foxbat

The MiG-25 „Foxbat“ was the UdSSR answer to the latest development of extremely high- and fast-flying aircraft of the USA. The Soviet government commissioned the development of an interceptor and a reconnaissance variant in February 1961. The reconnaissance prototype designated Ye-155 R flying for the first time on 6 March 1964 and the interceptor prototype Ye-155 P on 9 September 1964. The first MiG-25 Ps were produced in the Gorkii factory in 1969. On 28 April 1970 tests were finished and the series production of the MiG-25 P type began. The type officially entered service with the Soviet air forces on 13 April 1972. Soon U.S. American spy aircraft avoided all areas which were covered by MiG-25 Ps. Their armament consisted of two air-to-air missiles each of the types R-40 R with active radar and R-40 T with infrared homing heads (NATO: AA-6 „Acrid“). Apart from being able to set its own course, the MiG-25 P could be directed or guided to their targets on the tactically shortest way by ground stations. Resilience of the MiG-25 P against the temperatures occurring at high speeds was achieved in a way different to that chosen for the SR-71 Blackbird. So, the MiG-25 consists of 80% steel, 11% aluminium, 8% titanium alloys and 1% other materials. The construction was extremely robust, resistant and reliable. The aircraft were continuously improved during production and by maintenance measures in the case of aircraft in service at the front. Later versions were the MiG-25 PD with an improved „Safir-25“ radar with optional short-range R-60 M (NATO: AA-8 „Aphid“) air-to-air missiles and an additional fuel tank under the fuselage. On 6 September 1976 the MiG-25 attracted world-wide public attention when Lieutenant Viktor Belenkow used a low-level flight exercise to fly his MiG-25 P to Japan. After a thorough examination the aircraft was returned disassembled to the Soviet Union. After this incident, the export of MiG-25s in a less refined version of the MiG-25 PD became possible and aircraft were sent to Algeria, Iraq, Libya and Syria. With the introduction of the MiG-31, the production of the MiG-25 interceptor version was terminated in 1983. But the MiG-25 still holds a number of world records:

the absolute world altitude record of 37,650 metres, achieved on 31 August 1977, that of the fastest climb to 30,000 m achieved on 17 May 1975 in only 3 minutes and 10 seconds, that of absolute altitudes of 35,230 m with a 2,000 kg payload achieved on 25 July 1973 and a speed record of 2,605.1 km/h over a 100 km-course without payload achieved on 8 April 1973. A total of about 1,190 aircraft were built.



## Verwendete Symbole / Used Symbols

Bitte beachten Sie folgende Symbole, die in den nachfolgenden Baustufen verwendet werden.

Veillez utiliser les symboles indiqués ci-dessous, qui sont utilisés dans les étapes suivantes du montage.

Sivaste tenet en cuenta los símbolos facilitados a continuación, a utilizar en las siguientes etapas de construcción.

Si prega di fare attenzione ai seguenti simboli che vengono usati nei successivi stadi di costruzione.

Huomioi seuraavat symbolit, joita käytetään seuraavissa kokoonamisvaiheissa.

Legg merke til symbolene som benyttes i monteringsstrinene som følger.

Proszę zwracać na następujące symbole, które są użyte w poniższych etapach montażowych.

Daha sonraki montaj basamaklarında kullanılmak üzere, aşağıdaki sembollere lütfen dikkat edin.

Kérem, hogy a következő szimbólumokat, melyek az alábbi lépések fokozataira kerülnek, vegyétek figyelembe.

Please note the following symbols, which are used in the following construction stages.

Neem a.a.h. de volgende symbolen in acht, die in de onderstaande bouwfasen worden gebruikt.

Por favor, preste atenção aos símbolos que seguem pois os mesmos serão usados nas próximas etapas de montagem.

Обсудите: Недостигающие пиктограммы ивдйяние арбетоместена.

Læg venligst mærke til følgende symboler, som benyttes i de følgende byggestr.

Παρακαλώ προσέξτε τα παρακάτω σύμβολα, τα οποία χρησιμοποιούνται στις παρακάτω βαθμίδες συναρμολόγησης.

Dbejte prosim na dále uvedené symboly, které se používají v následujících konstrukčních stupních.

Prosimo za Vašu pozornost na sledeće simbole ki se uporabljajo v naslednjih korakih gradbe.



Abziehbild in Wasser einweichen und anbringen  
Soak and apply decals  
Mouiller et appliquer les décalcomanies  
Transfer in water even laten weken en aanbrengen  
Remojar y aplicar las calcomanías  
Pôr de molho em água e aplicar o decalque  
Immergere in acqua ed applicare decalcomanie  
Blôt och färd skalerna  
Kostufa siirtokuvaa vedessä ja aseta paikalleen  
Overføringsbilledet lægges i blød og anbringes  
Dypp billedet i vann og sett det på  
Декалі намочити в воді на поверхності  
Zmákněte kalkomanie v vodě a nastříkejte nalebit  
Ζημιεύστε τη γαλκωμία στο νερό και τοποθετήστε την  
Çıkarınmayı suya yumuşatın ve koyun  
Öbistik namočit ve vodi a umistit  
a matrică vizibile în apă și felhezinyi  
Preslikak zobozati na vodni in zatern namašati



Zur Anbringung der Abziehbilder empfohlen  
Recommended for affixing the decals  
Recommandé pour l'application des décalcomanies  
Aanbevolen voor het aanbrengen van de transfers  
Recomendado para fjar las calcas  
Recomendado para aplicar os decalques  
Recomendados per aplicarea decalcomaniilor  
Rekomendenders for montering av dekalder  
Anbefales til påsætning og placering af decals  
Рекменендється для фіксації декалей на поверхностях модери  
Zalecenie do nanoszenia kalkomanii  
Συνοφθη για την επικόλληση των ετικετών.  
Декаліерін застосовувати каліманіям лавське едітр  
Πίρναρεк на злепєніє прїлєпєніє обїєкту  
Matrica lagyo  
Prıporozhdyo za prїlєpєnєnє nalepk  
Подорожєанє на злепєнє прїлєпєнєнє nalepk  
RECOMANDAT PENTRU APLICAREA ACTIVILORILOR  
Подорожєанє за фіксація на картини ввиду повєрхноста на модери



Kleben  
Glue  
Coller  
Lijmen  
Engomar  
Colar  
Incollare  
Limmas  
Liima  
Klebrning  
Lim  
Klebst  
Nie przyklejać  
κόλλημα  
Yapıştırma  
Lepeni  
ragasztani  
Lepti

Nicht kleben  
Don't glue  
Ne pas coller  
Niet lijmen  
No engomar  
Não colar  
Non incollare  
Limmas ej  
Älä liimaa  
Må ikke klebes  
Ikke lim  
He клеить  
Nie przyklejać  
κόλλημα  
Yapıştırma  
Lepeni  
Ne lepiti

Wahlweise  
Optional  
Facultatif  
Naar keuze  
No engomar  
Alternado  
Facultativo  
Valfritt  
Valtuohtoisesti  
Etter eget valg  
Valgfritt  
На выбор  
Taşma klejica  
εναλλακτικά  
Sermeli  
Valitleni  
tetszés szerinti  
način izbora

Klarsichtteile  
Clear parts  
Pièces transparentes  
Transparente onderdelen  
Limpiar las piezas  
Peça transparente  
Parte transparente  
Genomsiktliga detaljer  
Läpinäkyvät osat  
Gennemsigte dele  
Προφανείς деталι  
Elementy przezroczyste  
διαφανή εξαρτήματα  
Seffaf parçalar  
Průzračné díly  
átésző alkatrészek  
Deli ki se jasno vide



Gleichen Vorgang auf der gegenüberliegenden Seite wiederholen  
Repeat same procedure on opposite side  
Opétrez de la même façon sur l'autre face  
Dezafide handling herhalen aan de tegenoverliggende kant  
Realizar el mismo procedimiento en el lado opuesto  
Repetir o mesmo procedimento utilizado no lado oposto  
Stessa procedura sul lato opposto  
Uprepa proceduru på motsatta sidan  
Toista sama toimenpide kiertä toisella sivulla  
Det samme arbejde gentages på den modsatte liggende side  
Gjenta prosedyren på siden ters overfor  
Повторит действие на оборотной стороне  
Taki sam przebieg czynności powtórzysz na stronie przeciwnej  
επανάλαβε την ίδια διαδικασία στην απέναντι πλευρά  
Aynı işlemleri karşı tarafta tekrarlafayın  
Stejný postup zopakujte na protilehlé straně  
uygunca a folyamentat a szemben található oldalon megismételni  
Isli postopek ponoviti in na suprotni strani



Abbildung zusammengesetzter Teile  
Illustration of assembled parts  
Figure représentant les pièces assemblées  
Afsbeding van samengevoerde onderdelen  
Ilustración piezas ensambladas  
Figura representando peças encaixadas  
Illustrazione delle parti assemblate  
Bilden visar dalarna hopstada  
Kuva yhteenliitetystä osista  
Illustration af sammensatte dele  
Ilustrasjon, sammensatte deler  
Изображение собранных деталей  
Rysunek złożonych części  
απεικόνιση των συναρμολογημένων εξαρτημάτων  
Bilégítérlinen parçaların şekli  
Zobrazení sestavených dílů  
összeállított alkatrészek ábrája  
Slika slopljenega dela



Mit einem Messer abtrennen  
Detach with knife  
Détaçher au couteau  
Met een mesje afsnijden  
Separarlo con un cuchillo  
Separar utilizando uma faca  
Staccare col coltello  
Skär loss med kniv  
Irotta veitsellä  
Adskilles med en kniv  
Skjær av med en kniv  
Отделит ножом  
Odsłaj nożem  
δοκυρώστε με ένα μαχαίρι  
Bir bıgık ile kesin  
Oddělit pomocí nože  
kés segítségével leválasztani  
Oddeliti z nožem



Bauteile trocken lassen  
Allow the parts to dry  
Laisser sécher les pièces  
Onderdelen laten drogen  
Dejar secar las piezas  
Deixar secat os componentes  
Før asciugarsi i componenti  
Anna osien kuivua  
La delene tørke  
Låt byggdelarna torka  
Låt byggdelarna torka  
Дать деталям высохнуть  
Części pozwólć do wyschnięcia  
Αφήστε τα μέρη να στεγνώσουν  
Yagi parçalarını kuruması biraकिन  
Alkatrészek helyre száradni  
Jednotlivky díly nechť zaschnout  
Pustite da sestavni deli posušijo



Anzahl der Arbeitsgänge  
Number of working steps  
Nombre d'étapes de travail  
Het aantal bouwstappen  
Número de operaciones de trabajo  
Número de etapas de trabalho  
Numero di passaggi  
Antal arbetsmoment  
Tötválheiden lukumäärä  
Antal arbetsforloeb  
Antall arbeidsstrin  
Колличество операций  
Liczba operacji  
αριθμός των εργασιών  
İş safhalarının sayısı  
Počet pracovných operáci  
a munkafolyamatok száma  
Številka koraka montaže



Nicht enthalten  
Not included  
Non forniti

Behoort niet tot de levering  
No included  
Non compresi

Não incluido  
Ikke medsendt  
Ingår ej

Ikke inkluderet  
Eivät sisällyä  
Δεν συμπεριλαμβάνεται

Ne содержится  
Nem tartalmazza  
Nie zawiera

Ni vsebovano  
Igerisinde bulunmamaktadır  
Neni obsaženo

## Beiliegenden Sicherheitstext beachten / Please note the enclosed safety advice

D: Beiliegenden Sicherheitstext beachten und nachschlagebereit halten.

GB: Please note the enclosed safety advice and keep safe for later reference.

F: Respecter les consignes de sécurité ci-jointes et les conserver à portée de main.

NL: Houdd u aan de bijlgande veiligheidsinstructies en hou deze steeds bij de hand.

E: Observer y siempre tener a disposición este texto de seguridad adjunto.

I. Seguire le avvertenze di sicurezza allegate e tenerle a portata di mano.

P: Ter em atenção o texto de segurança anexo e guardá-lo para consulta.

S: Beakta bifogad säkerhetstext och håll den i beredskap.

FIN: Huomioi ja säilytä ohjeiset varoitukset.

DK: Overhold vedlagte sikkerhedsanvisninger og hav dem liggende i nærheden.

RU: Ha altid vedlagt sikkerhetstekt klar til bruk.

NS: Соблюдать технику безопасности, сохранить инструкцию для дальнейших обращений

PL: Stosować się do załączonej karty bezpieczeństwa i mieć ją stale do wglądu.

GR: Προσέξτε τις συντημένες υποδείξεις ασφαλείας και φυλάξτε τις έτσι ώστε να τις έχετε πάντα σε διάθεση σας.

TR: Ekteki güvenliğin talimatlarını dikkate alıp, bakabileceğiniz bir şekilde muafaza ediniz.

CZ: Dbejte na přiložený bezpečnostní text a mějte jej připravený na dosah.

H: A mellékelt biztonságí szöveget vegye figyelembe és tartsa felfapozásra készen!

SL: Priložena varnostna navodila izvajajte in jih hranite na vsem dostopnem mestu.

Dieser Bausatz wurde in mehrfachen Qualitäts- und Gewichtskontrollen auf Vollständigkeit überprüft. Reklamationen können nur bearbeitet werden, wenn die **Bauanleitung**, das aus der Kartongabe herausgeschnittene **EAN-Strichcode-Feld** und der **Kassenbon** eingeschickt werden. Bitte haben Sie Verständnis dafür, dass wir nur Gewährleistung bei aktuellen Artikeln übernehmen können, die im Zeitraum der letzten 24 Monate erworben worden sind. **Unfrei eingegangene Reklamationssendungen werden von uns nicht angenommen!** Einzelteile für Umbauten können gegen Vorkasse erworben werden\*. Unsere Adresse: Revell GmbH, Abteilung X, Henschelstr. 20-30, 32257 Bünde, Dieser Direktservice gilt für die Länder: Deutschland, Benelux, Österreich, Frankreich, Großbritannien. Reklamationen aus den übrigen Ländern werden über die jeweiligen Distributeure abgewickelt. Bitte kontaktieren Sie Ihren Händler.

This Model Kit has been subject to extensive quality and weight checks during the manufacturing process to ensure it leaves our warehouse in perfect condition. We are only able to process applications for missing parts if the following procedure is followed. In all cases the following will be required before we are able to process any request: Original receipt (proof of purchase) original instruction sheets (will be returned) and the bar code cut out of the box. We may not be able to process requests for products that have been discontinued for more than 24 months. Products that are returned directly to us without prior authorisation by a company representative will not be accepted and returned to sender. Replacement parts for conversion or spares will continue to be available however they will incur a handling charge. Please write to: Department X Revell GmbH, Henschelstr. 20-30, 32257 Bünde.

This direct Service is only available in the following markets: Germany, Benelux, Austria, France & Great Britain, Revell GmbH, Unit 10, Old Airfield Industrial Estate, Cheddington Lane, Tring, Herts, HP23 4QR, Great Britain. For all other markets please contact your local dealer or distributor directly.

Afin de vous donner entière satisfaction et pour nous assurer que tous les éléments nécessaires au montage de votre maquette sont présents dans la boîte, cet article a subi dans son intégralité divers contrôles qualitatifs ainsi que de contrôle de poids. Si toutefois vous deviez nous faire part de certaines réclamations, nous vous prions de bien vouloir vous adresser à votre revendeur habituel, muni de la notice de montage, du code EAN découpé sur la boîte, ainsi que de votre ticket de caisse. Le SAV ne sera assuré que pour les articles ayant été acquis depuis moins de 24 mois. Les pièces de rechange utilisées pour la transformation de maquettes pourront être obtenues en pré-paiement. Dans le cas où vous n'obtenez pas satisfaction, vous pouvez vous adresser directement à notre service SAV à l'adresse suivante: REVELL GmbH, Abteilung X, Henschelstraße 20-30, D-32257 Bünde c/o Revell GmbH, 14B, rue du Chapeau Rouge, F-21000 Dijon, France. Pour tous les autres marchés, merci de prendre contact avec votre détaillant ou distributeur.

Deze bouwdoos werd verscheidene malen volledig gecontroleerd op kwaliteit en gewicht. Klachten kunnen slechts in behandeling worden genomen indien de bouwhandleiding, de uit de doos geknipte EAN - streepjescode en de kassabon zijn meezonden. Wij vragen om uw begrip dat wij alleen garantie kunnen geven voor huidige artikelen die binnen een periode van de laatste 24 maanden zijn gekocht. Onvolledig ingezonden klachten kunnen niet in behandeling worden genomen. Onderdelen voor ombouw kunnen tegen vooruitbetaling gekocht worden. Ons adres is: Revell GmbH, Afdeling X, Henschelstrasse 20-30, 32257 Bünde, Duitsland. Deze directe service geldt alleen voor de volgende landen: Duitsland, Benelux, Oostenrijk, Frankrijk, Groot Brittannië. Klachten afkomstig uit overige landen worden via de eventuele locale vertegenwoordigers van Revell afgewikkeld. Vijf verzoeken U contact op te nemen met uw winkelier.

# Benötigte Farben / Used Colors

Benötigte Farben  
Required colours

Peintures nécessaires  
Benodigde kleuren

Pinturas necesarias  
Tintas necessárias

Colori necessari  
Anvānda färger

Tarvittavat värit  
Du trengjer følgende farger

Nødvendige farger  
Необходимые краски

Potrzebne kolory  
Απαιτούμενα χρώματα

Gerekli renkler  
Potřebné barvy

Szükséges színek.  
Potrebne barve

## A

**schwarz, matt 8**  
black, matt  
noir, mat  
zwart, mat  
negro, mate  
nero, fosco  
nero, opaco  
svart, matt  
musta, himmeä  
sort, matt  
черный, матовый  
czarny, matowy  
μαύρο, ματ  
siyah, mat  
černá, matná  
fekete, matt  
črna, mat

## B

**eisen, metallic 91**  
steel, metallic  
coloris fer, métallique  
ijzerkleuring, metallic  
ferroso, metalizado  
ferro, metálico  
ferro, metalico  
järnfärg, metallic  
teräksenvärinen, metallikiilo  
jern, metallik  
jern, metallic  
стальной, металл  
żelazo, metaliczny  
σιδηρού, μεταλλικό  
demir, metalik  
železná, metaliza  
vas, metall  
železna, metalik

## C

**lichtgrün, matt 55**  
light green, matt  
vert clair, mat  
lichtgroen, mat  
verde luz, mate  
verde luz, fosco  
verde chiaro, opaco  
ljusgrön, matt  
vaaleanvihreä, himmeä  
lysede grøn, mat  
lysegrønn, matt  
зеленый светящийся, матовый  
świecisztozielony, matowy  
πράσινο φωτός, ματ  
ışık yeşili, mat  
světlezelená, matná  
világító zöld, matt  
svetlo zelena, mat

## D

**mausgrau, matt 47**  
mouse grey, matt  
gris souris, mat  
muisgrjig, mat  
gris ratón, mate  
cinzento pardo, fosco  
grigio topo, opaco  
musedgrå, matt  
hiinenharmaa, himmeä  
musedgrå, matt  
мышинно-серый, матовый  
myszaty, matowy  
γκρι ποτικιού, ματ  
fare grisi, mat  
myši šedá, matná  
egérszürke, matt  
mišje siva, mat

## E

**Hellgrau, matt 76**  
Light grey, matt  
Gris clair, mat  
Lichtgrjig, mat  
Gris claro, mate  
Cinzento chiaro, mate  
Grigio chiaro, opaco  
Ljusgrå, matt  
Vaaleanharmaa, matta  
Lysgrå, mat  
Lysgrå, matt  
Светло-серый, матовый  
Jasnoszary, matowy  
Γκρι ανοιχτό, ματ  
Açık gri, mat  
Világosszürke, matt  
Svëtle šedivá, matná  
Svetlosiva, brez leska

## F

**laubgrün, seidenmatt 364**  
leaf green, silky-matt  
vert feuille, satiné mat  
bladgroen, zijdemat  
verde foliaje, mate seda  
verde gaio, fosco sedoso  
verde folija, opaco seta  
lövgrön, sidenmatt  
lehdenvihreä, silkkihimmeä  
lövgrön, silkematt  
lövgrön, silkematt  
лиственно-зеленый, шелк.-матовый  
zielony liściasty, jedwabisto-matowy  
πράσινο φυλλωμάτων, μεταξ, ματ  
yaprak yeşili, ipek mat  
zelená jako listí, hedvábňé matná  
lombzöld, selyemmatt  
list zelena, svila mat

## H

**staugrau, matt 77**  
dust grey, matt  
gris poussière, mat  
stofgrjig, mat  
ceniciento, mate  
cinzento de pó, fosco  
grigio sabbia, opaco  
dammgå, matt  
pölynharmaa, himmeä  
støvrå, matt  
серый пыльный, матовый  
szary kurz, matowy  
χρώμα σκόνης, ματ  
toz grisi, mat  
prachově šedá, matná  
porszürke, matt  
prah siva, mat

## I

**weiß, matt 5**  
white, matt  
blanc, mat  
wit, mat  
blanco, mate  
bianco, fosco  
bianco, opaco  
vilt, matt  
valkoinen, himmeä  
hvid, mat  
hvit, matt  
белый, матовый  
biały, matowy  
λευκό, ματ  
beyaz, mat  
bilá, matná  
fehér, matt  
bela, mat

50 %

## J

50 %

**eisen, metallic 91 + anthrazit, matt 9**  
steel, metallic  
coloris fer, métallique  
ijzerkleuring, metallic  
ferroso, metalizado  
ferro, metálico  
ferro, metalico  
järnfärg, metallic  
teräksenvärinen, metallikiilo  
jern, metallik  
jern, metallic  
стальной, металл  
żelazo, metaliczny  
σιδηρού, μεταλλικό  
demir, metalik  
železná, metaliza  
vas, metall  
železna, metalik  
anthracite grey, matt  
anthracite, mat  
anthraciet, mat  
anthracite, fosco  
anthracite, opaco  
antracit, matt  
antrasittli, himmeä  
koksgrå, mat  
antrasitt, matt  
антрацит, матовый  
antracyt, matowy  
ανθρακί, ματ  
antrasit, mat  
antracit, matná  
antracit, matt  
tarmo siva, mat

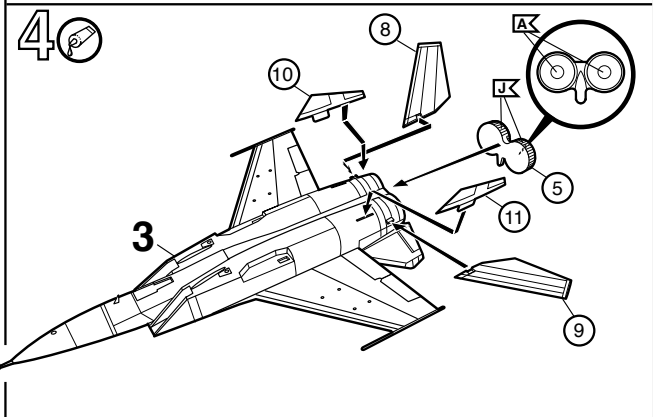
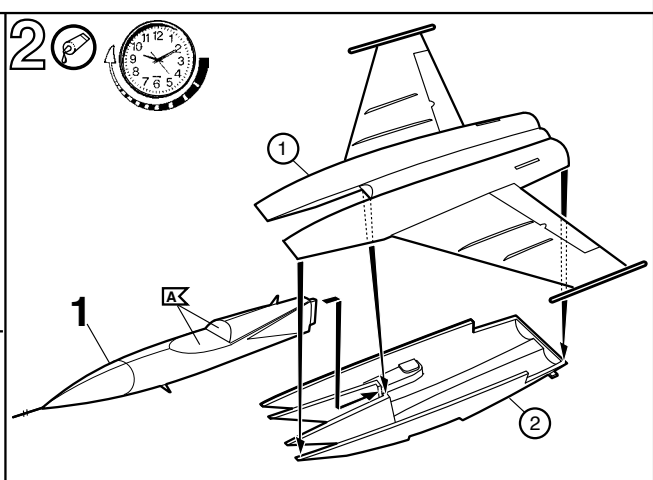
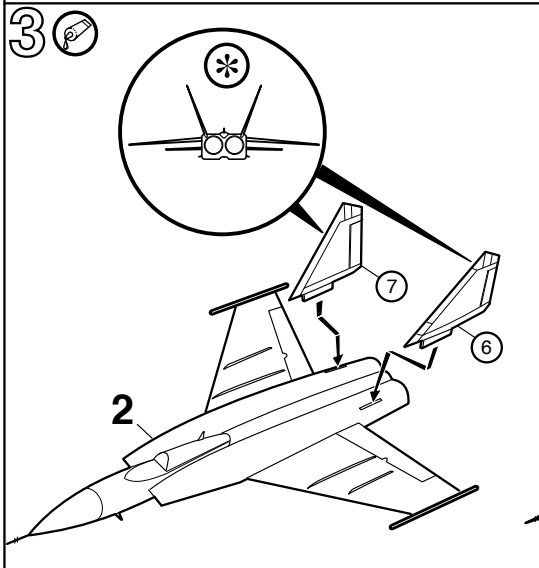
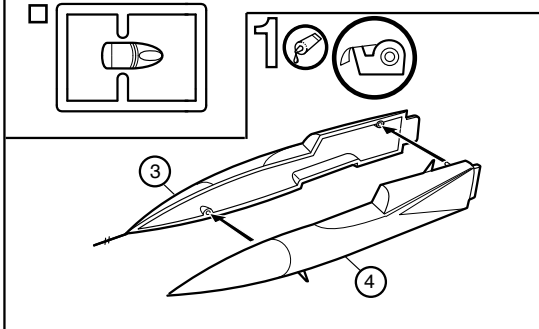
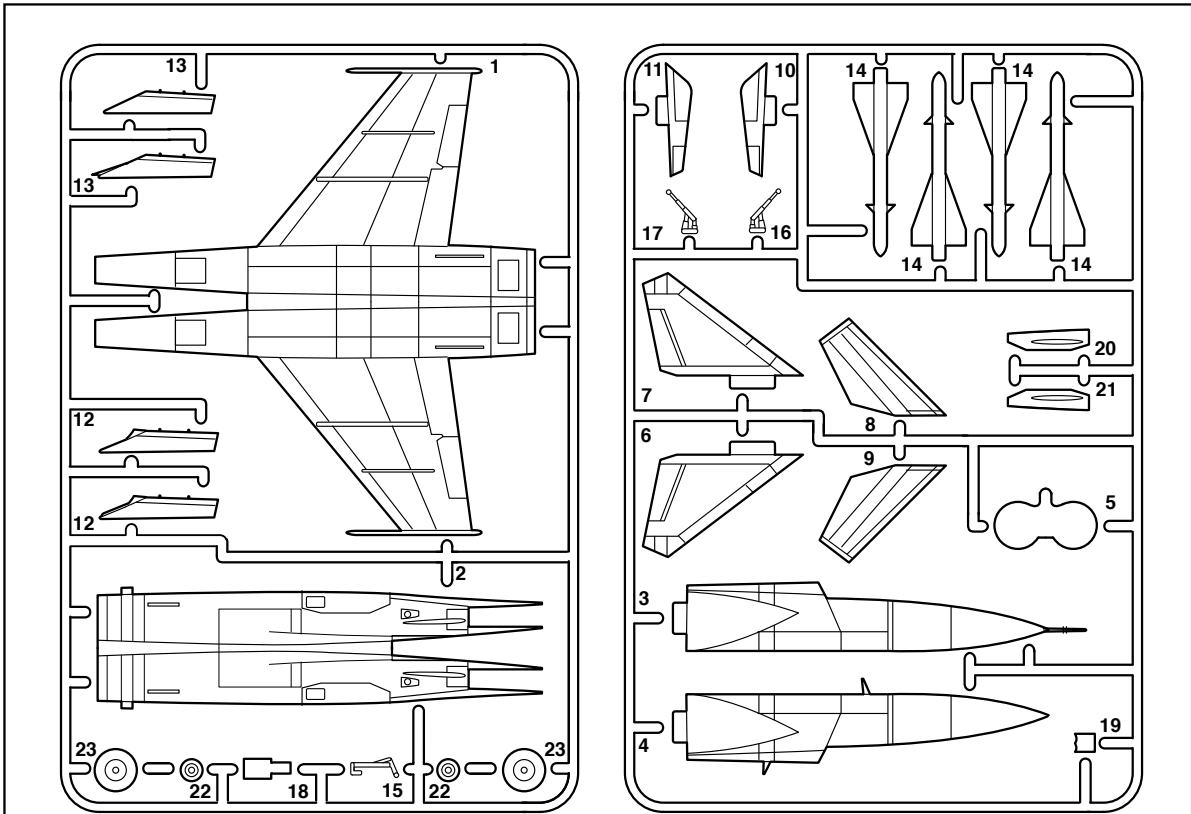

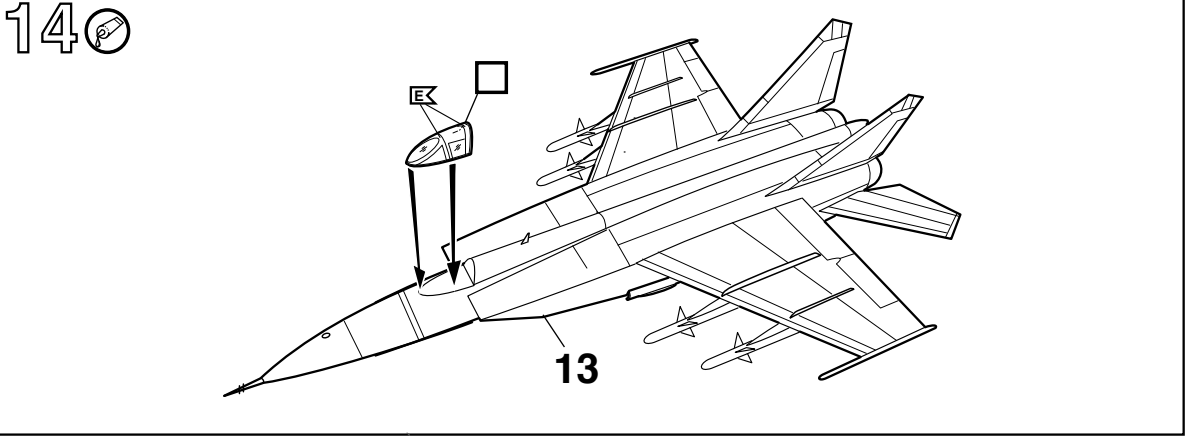
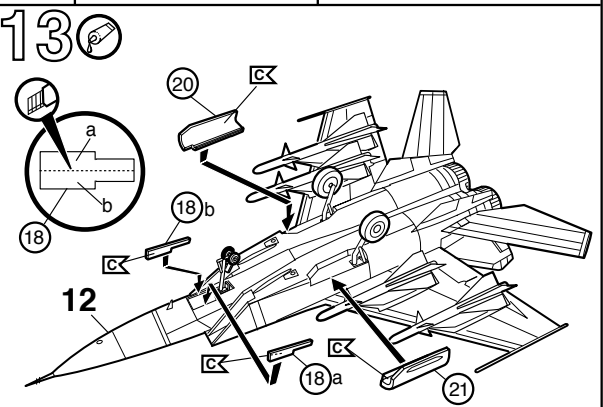
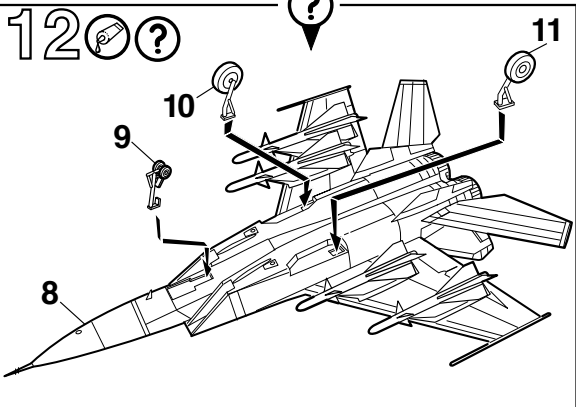
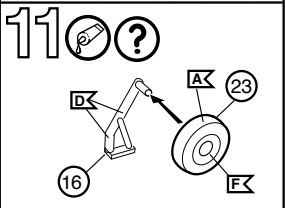
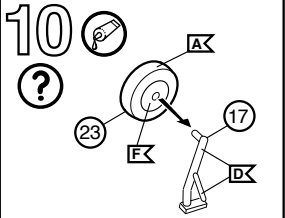
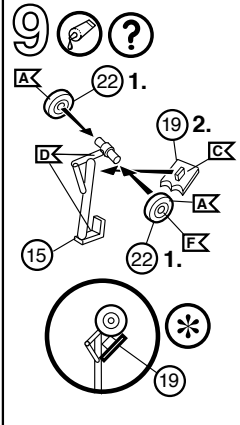
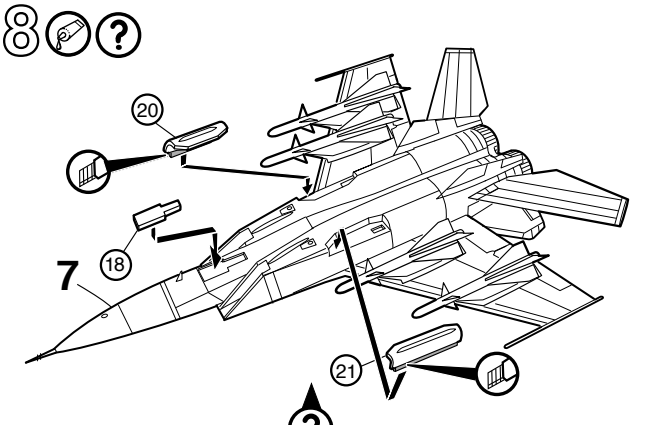
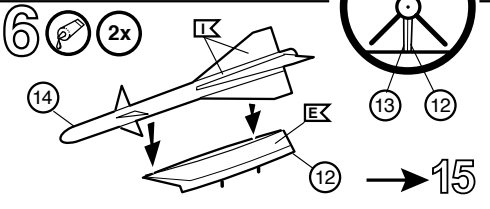
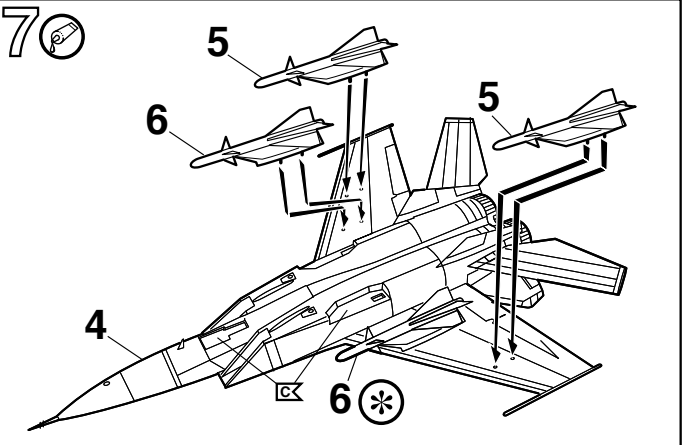
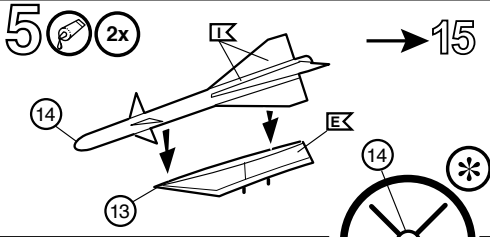

15



MiG-25 Foxbat - "Red 72" - Russian Air Force 2005

